

**GEBRUIKS- EN  
ONDERHOUDSHANDLEIDING**

**KABEL-LEG MACHINE**

# **Autocable Drop-in 6**

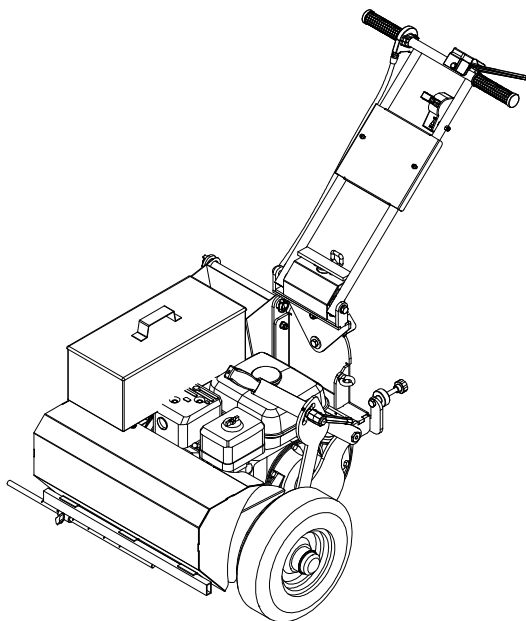

**VERTALING VAN DE ALGEMENE GEBRUIKSAANWIJZINGEN**

**LEES DE HANDLEIDING VOORDAT U DE MACHINE GEBRUIKT**

[www.Autocable.be](http://www.Autocable.be)

# VERKLARING VAN OVEREENSTEMMING



Het bedrijf:

**CARAVAGGI Srl**

HOOFDKANTOOR – PRODUKTIE EN ADMINISTRATIE:

**Via Monte Adamello, 20 – 25037 Pontoglio (BS) - ITALIË**

Verklaart onder eigen verantwoordelijkheid dat de machine genaamd:

**KABEL-LEG MACHINE AUTOCABLE DROP-IN**

Model **Drop-In 6 - Benzine**

Serie nr. **Zie identificatieplaatje op de machine**

Bouwjaar: **Zie identificatieplaatje op de machine**

**Voldoet aan alle vereisten van de hierop volgende Europese Richtlijnen:**

**Richtlijn 2006/42/EG** machinerichtlijn tot wijziging van richtlijn 95/16/EG.

**Aanpassing van de machine onderhevig aan, indien en voor zover van toepassing, de volgende geharmoniseerde normen onder de Machinerichtlijn en technische specificaties:**

**UNI EN ISO 12100-1-2:** “Veiligheid van Machines - Basisbegrippen, algemene ontwerpbeginselen - Basisterminologie, methodologie en technische principes”

**NEN-EN-ISO 4254-1:** “Landbouwmachines; Veiligheid; Deel 1: Algemene eisen”

**UNI EN 13683:** “Tuinmachines - Shredders / Hakselaars met ingebouwde motor - Veiligheid”

**ISO 11684** “Trekken, machines voor land- en bosbouw, aangedreven grasmaaimachines en tuingereedschap - Symbolen voor bedieningselementen en andere signaleringsinrichtingen - Basisprincipes”

Degene die gemachtigd is tot het opstellen van de verklaring van overeenstemming: **Valerio Gianpaolo Caravaggi**

**Wettelijke vertegenwoordiger**  
( Valerio Gianpaolo Caravaggi )

**CARAVAGGI s.r.l.**  
Via Monte Adamello, 20  
25037 PONTOGGIO (BS) - Italia  
Telefono 030.7420468  
Panama IVA: 01743270983

Pontoglio, 01 / 01 / 2015

# 1. VEILIGHEIDSPICTOGRAMMEN



**Let op!**  
**Helm, oorbeschermers en veiligheidsbril gebruiken.**



**Let op!**  
**Beschermende handschoenen gebruiken.**



**Let op!**  
**Veiligheidsschoenen gebruiken.**



**Let op!**  
**Geschikte kledij dragen tijdens het bedienen van machines met bewegende delen.**

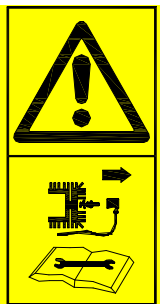

**Let op!**  
De bougie van de benzinemotor loskoppelen vóór het uitvoeren van enig onderhoud.

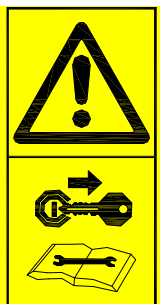

**Let op!**  
De motor uitschakelen vóór het uitvoeren van enig onderhoud.



**Gevaar!**  
Armen op voldoende afstand van de bewegende delen houden.



**Gevaar!**  
Handen op voldoende afstand van de snijdende delen houden.

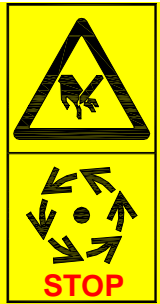

**Gevaar!**

**Verzekert u ervan dat de messen compleet stilstaan voordat u deze benadert.**



**Let op!**

**De machine dient slechts door één persoon gebruikt te worden.**



**Let op!**

**De machine met benzinemotor niet in gesloten ruimtes gebruiken. Gevaar op vergiftiging.**



**Let op!**

**Ophaalpunt van de machine.**

## **2. GEBRUIK EN BEWARING VAN DE HANDLEIDING**

Deze handleiding is bestemd voor de gebruiker van de machine, de eigenaar, de onderhouds- en reparatietechnicus en moet altijd kunnen worden ingekeken.

De handleiding beschrijft de toepassingen waarvoor de machine is ontworpen en de technische kenmerken van de machine. De handleiding bevat ook instructies voor het transport, de reiniging, de afstelling, het gebruik, het onderhoud, de bestelling van reserveonderdelen en de risico's van het gebruik van de machine en waarschuwingen in verband met de bediening. Volg deze instructies nauwgezet op.

De machine is bestemd voor professioneel gebruik. De handleiding is een hulpmiddel maar de machine mag alleen worden gebruikt door ervaren en bevoegde mensen.

De handleiding moet worden beschouwd als een onderdeel van de machine en moet worden bewaard totdat de machine wordt ontmanteld, zodat u ze altijd kunt raadplegen.

De handleiding moet altijd beschikbaar zijn en worden bewaard op een droge, afgeschermd plaats waar iedereen ze kan inkijken.

In geval van verlies of schade kan de gebruiker de producent vragen om de machine te vervangen; in dat geval dient het serienummer, het type en bouwjaar te worden opgegeven. U vindt deze informatie op de plaat die is bevestigd op de Autocable machine (hoofdstuk 5).

De fabrikant behoudt zich het recht voor om het product en de handleiding te wijzigen zonder de verplichting om oudere producten en handleidingen te updaten.

De fabrikant wordt ontheven van alle verantwoordelijkheid in geval van:

- Onjuist gebruik van de Autocable machine
- Gebruik van de machine op een manier of voor toepassingen die niet in overeenstemming zijn met de uitdrukkelijk vermelde instructies in deze documentatie
- Ernstige tekorten in de naleving van de onderhoudsvoorschriften
- Onbevoegde wijzigingen of interventies
- Gebruik van niet-originele of niet-modelspecifieke reserveonderdelen
- Volledige of gedeeltelijke niet-naleving van de instructies
- Overmacht

### 3. ONDERDELEN

- |                                       |                   |
|---------------------------------------|-------------------|
| 1. Handvat                            | 6. Mes            |
| 2. Afstelling positie van het handvat | 7. Draadbehuizing |
| 3. Afstelling werkdiepte              | 8. Peilstok       |
| 4. Regelstiften                       |                   |
| 5. Motor                              |                   |

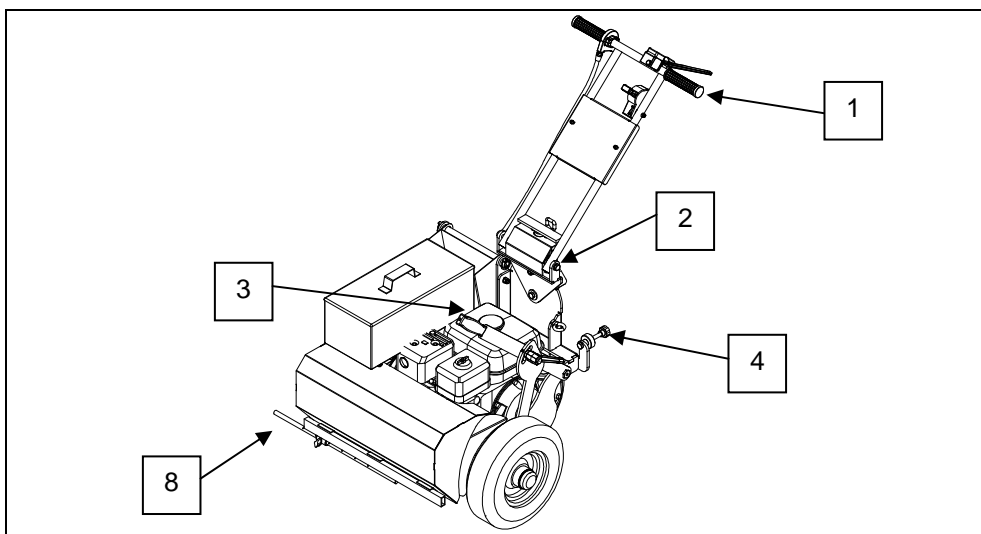

Fig. 1a

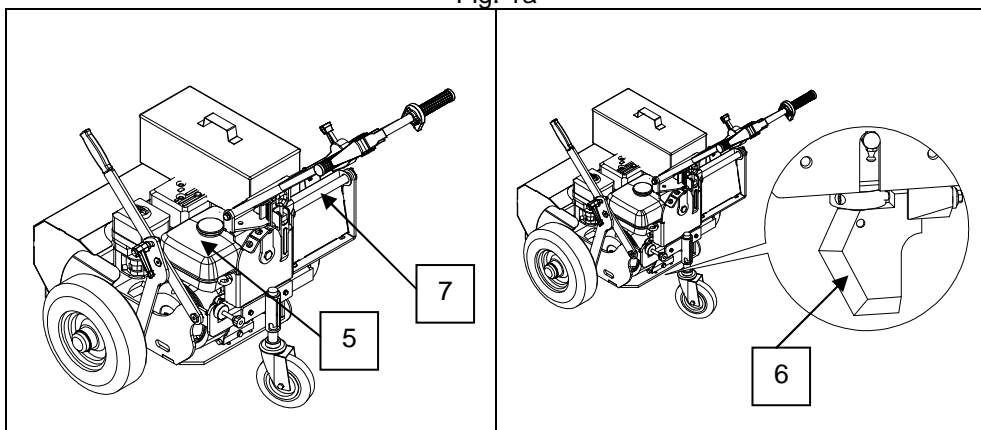

Fig. 2a

Fig. 2b

## 4. CORRECT GEBRUIK VAN DE MACHINE

De machine mag slechts door één persoon bedient worden, die tijdens de werking van de machine op het werkstation, vóór de bedieningshendel dient te blijven.

De gebruiker moet de instructies in deze handleiding gelezen en volledig begrepen hebben om de machine correct te kunnen gebruiken.

De gebruiker moet controleren of er zich geen personen of dieren bevinden in het werkveld terwijl de machine aan staat.

De Autocable machine werd gebouwd om de draadgeleiding voor automatische grasmaaiers in de ondergrond in te graven.

De machine is niet geschikt voor gebruik op andere dan de hierboven vermelde plaatsen.

Om te werken met andere producten, moet u contact opnemen met de fabrikant van de machine of een erkende verdeler.

De gebruiker moet vertrouwd zijn met al de instructies uit deze handleiding.

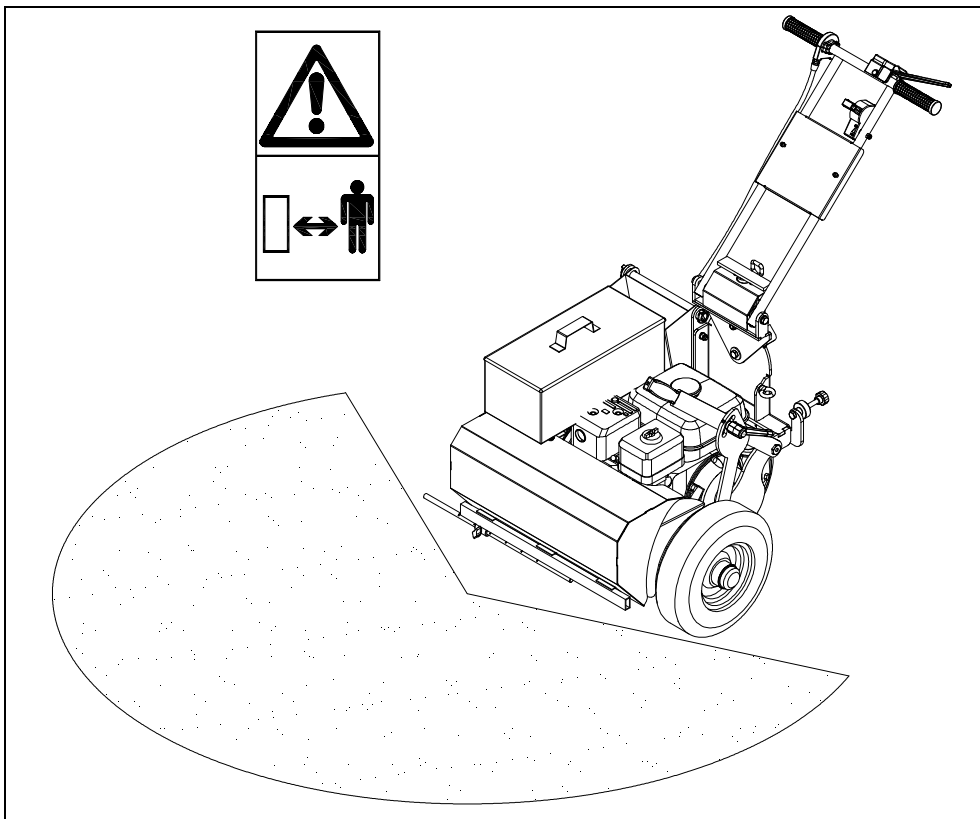

Fig.3



## 5. UITPAKKEN EN VOORBEREIDEN

De Autocable machine wordt gedeeltelijk ontmanteld geleverd. Ze kan ook gemonteerd worden geleverd of verpakt in karton om de hantering en het transport vóór gebruik door de gebruiker te vergemakkelijken.

Om de machine in deze toestand te vervoeren, is het absoluut noodzakelijk om een transpallet of iets gelijkaardigs te gebruiken met een draagvermogen van ongeveer 70 kilo. Vermijd het volgende:

- De Autocable machine omhoog hijsen met touwen of niet aangepast hijsmateriael.
- De Autocable machine voortslepen over de ingraafgrond.
- Schokken en stoten.
- Blootstelling van de machine aan regen, vorst of slecht weer in het algemeen.

Controleer bij ontvangst van de machine of de inhoud overeenstemt met deleveringsbon.

Als u schade of tekortkomingen als gevolg van het transport vaststelt, moet u dat onmiddellijk melden aan de transporteur en de erkende verdeler of de fabrikant op de hoogte brengen. Let vooral op:

- Eventuele deuken, tekens van schokken of vervormingen
- Eventuele aangedampte plaatsen of tekens die zouden kunnen wijzen op blootstelling van het pakket aan regen
- Eventuele tekens van geknoei aan de machine

Als u hebt gecontroleerd of de machine correct is vervoerd, kunt u de machine monteren zoals weergegeven op figuur 5.

- Open de doos met de kaart in de juiste richting.
- Haal de machine uit de verpakking.
- De hendel opentrekken in de transportstand, en deze vervolgens vastzetten door middel van de veiligheidspal.

Alle machines kunnen worden opgehezen en vervoerd met behulp van een hijskraan of een takel, en met gebruik van haken en kabels (gekeurd en op het gewicht van de machine afgestemd) die aan het daarvoor bestemde oog bevestigd dienen te worden. Het trekoog is op de machine door middel van een pictogram aangegeven.

Voor het ophijzen dient men een veilige haak te gebruiken, zoals bijv. een karabijnhaak. Tijdens het laden en lossen van de machine is de grootste voorzichtigheid en aandacht geboden. Bovenstaande handelingen dienen door bevoegd personeel uitgevoerd te worden (draagsteller, heftruck chauffeurs, etc.). Tijdens het ophijzen van de machine is het ten strengste verboden zich onder de ballast te bewegen.

Voor het vervoeren van de machine is het voldoende de hendel vast te grijpen en deze in de gewenste richting te bewegen, terwijl de motor is uitgeschakeld.

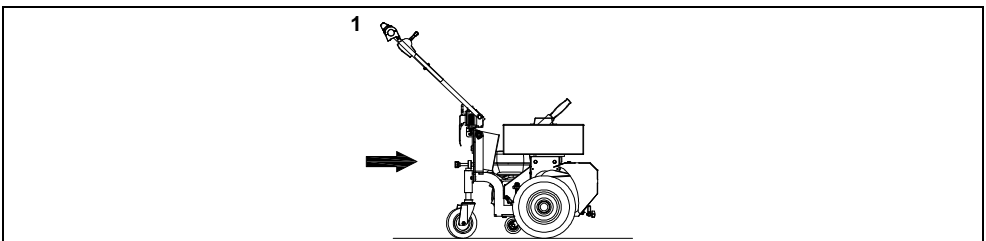

Fig.4

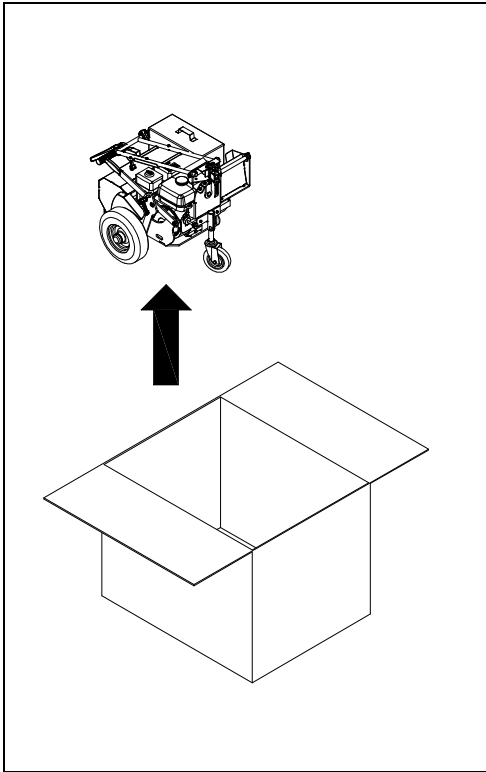

Fig. 5a

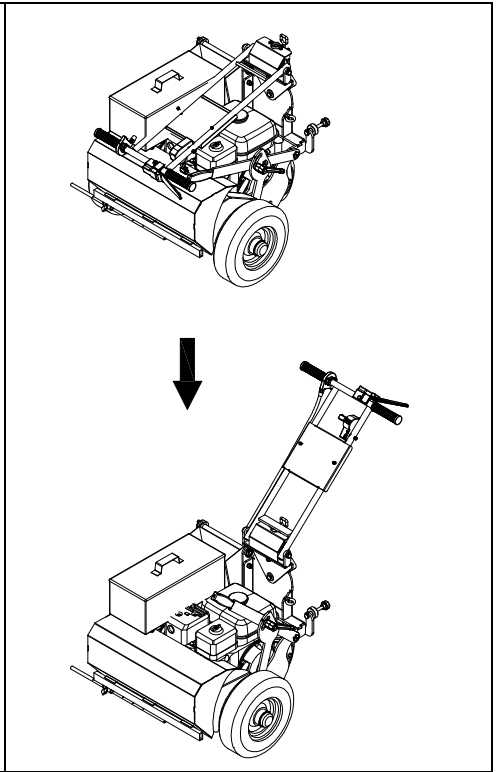

Fig. 5b

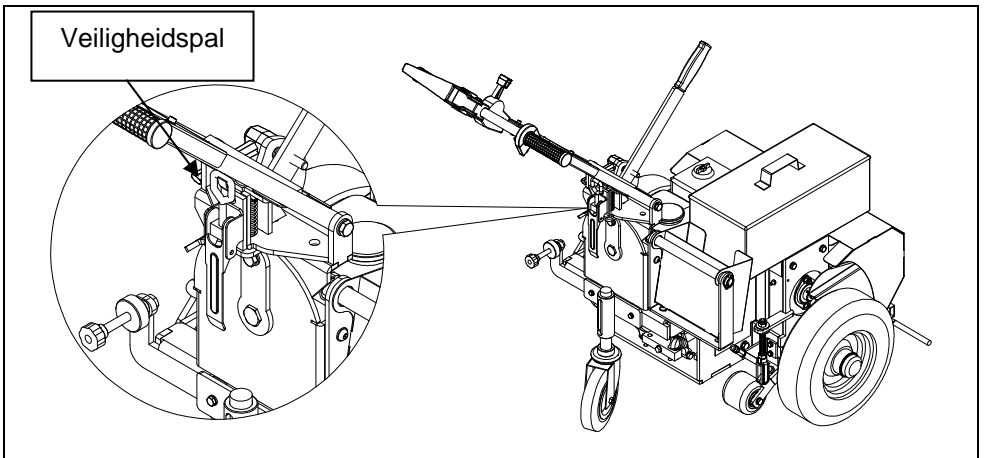

Fig. 5c

## 6. TECHNISCHE KENMERKEN

De EG-identificatieplaat is duidelijk zichtbaar op de Autocable machine (fig. 6). In alle contacten met de fabrikant moet u het serienummer op de identificatieplaat vermelden.

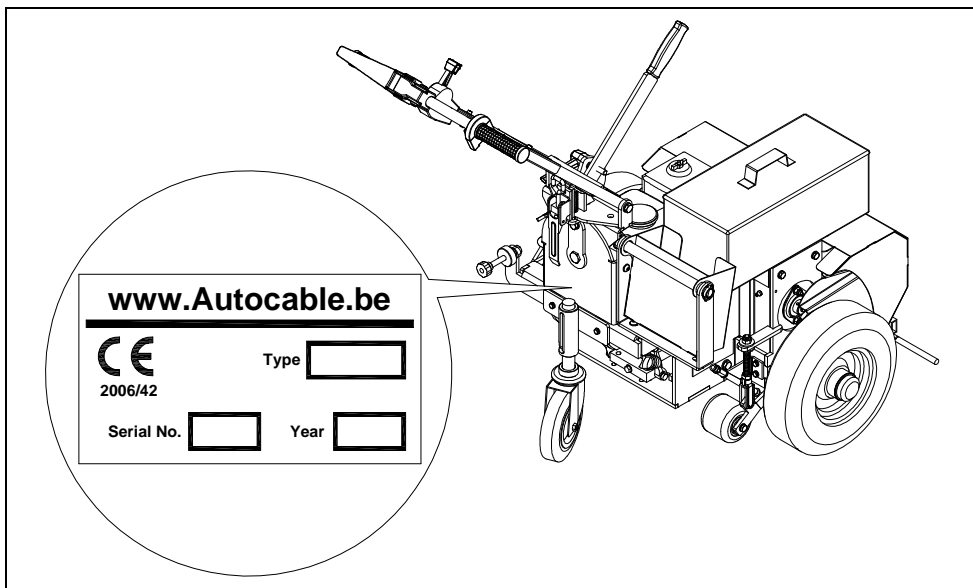

Fig. 6

Versie	Vermogen PK (kw)	Brandstof
Autocable DROP-IN 6	5.5 (4.1)	Petrol

## 6.1 AFMETINGEN

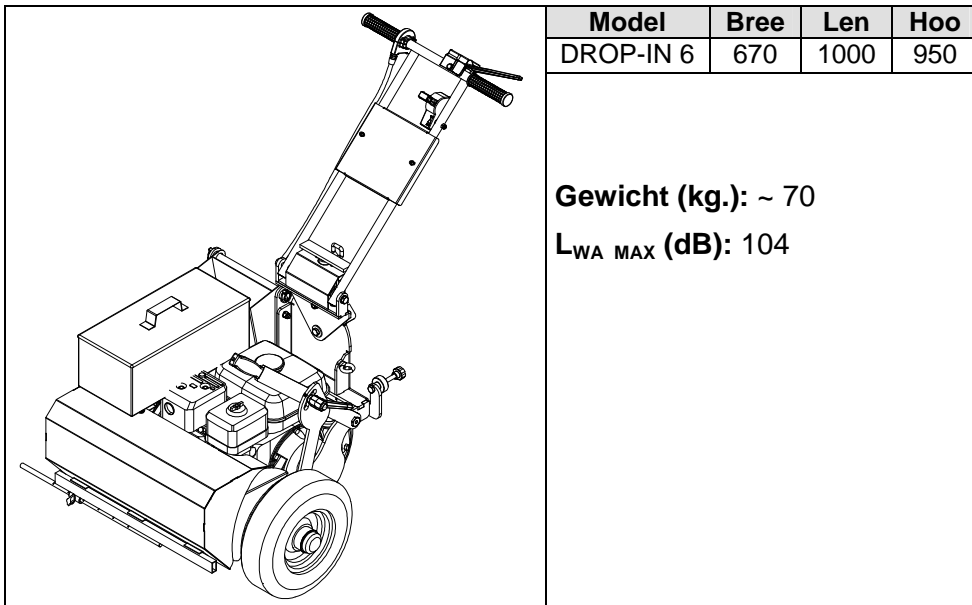

Fig. 7

## 7. VEILIGHEIDSNORMEN

De in deze handleiding beschreven waarschuwingen hebben uitsluitend betrekking op een correct en eventueel voorspelbaar onjuist gebruikersgedrag. De hierop volgende voorschriften dienen te worden toegepast in combinatie met het gezonde verstand en de ervaring van de diegene die de machine bedient. Deze factoren zijn onmisbaar voor het voorkomen van ongevallen.

In geval van eventuele wijzigingen aan de machine, die niet vooraf (schriftelijk) zijn toegezegd door de fabrikant, wordt deze laatste geheel uitgesloten van elke aansprakelijkheid.

Deze machine mag uitsluitend gebruikt worden voor het ingraven van draadgeleiding in tuinen en in groene ondergrond die vrij is van stenen.

Gebruik voor andere doeleinden is niet toegestaan.

De machine dient slechts te worden bedient door bevoegd e speciaal daartoe opgeleid personeel bediend te worden, dat tevens op de hoogte is van het juiste gebruik en de gevaren van de machine. Voor het gebruik van de machine de handleiding aandachtig doorlezen. Bediening van de machine door minderjarigen is verboden.

### 7.1 ALGEMENE VEILIGHEIDSNORMEN

- **Hoofregel:** de machine vóór ieder gebruik nauwkeurig nakijken.
- Buiten de voorschriften in deze handleiding om, alle algemene veiligheidsnormen in acht nemen. Vóór in gebruikname van de machine dient men op de hoogte te zijn van de kenmerken, alle bijbehorende apparatuur, de bediening en functies.
- Voor aanvang van het werk dient men zich er van te verzekeren dat de messen goed aan de schoepen vastzitten. Mochten de messen beschadigd zijn, dan dienen deze opnieuw geslepen of eventueel vervangen te worden. De messen volgen de daartoe overhandigde instructies monteren en alléén originele reserve-onderdelen gebruiken die door de fabrikant (of door een officiële dealer) zijn geleverd.
- Zowel voor aanvang als bij beëindiging van het werk dient men zich er van te verzekeren dat alle bescherming en veiligheidsuitrustingen op de juiste manier zijn geïnstalleerd en onbeschadigd zijn. Tevens dient men te controleren of alle bouten en moeren goed zijn vastgedraaid.
- De signaleringsinrichtingen die op de machine zijn aangebracht geven een aantal belangrijke voorschriften aan. U dient deze ter eigen veiligheid in acht te nemen. De op de machine aangebrachte overdrukplaatjes aandachtig lezen en de daarop aangegeven instructies opvolgen. In geval van vernietiging of slechte leesbaarheid van de veiligheidspictogrammen, dient men deze te reinigen of te vervangen door een nieuw exemplaar exact op de aangegeven plaats aan te brengen (zoals hier beschreven).
- De machine slechts in open ruimtes en op een harde, vlakke en gelijkmatige ondergrond gebruiken.
- De machine niet bij regen gebruiken.

- Wie zich in de nabijheid van de machine bevindt, wordt aan GEVAAR BLOOTGESTELD. De gebruiker dient een ieder te verhinderen zich in de gevarezone te bevinden en op zijn beurt de machine met de hoogste zorg bedienen. Mocht iemand zich dichtbij de machine begeven, deze onmiddellijk stilzetten.
- Let op: de messen draaien nog enkele seconden door, nadat de motor is uitgeschakeld.
- De handleiding dient onder handbereik bewaard te worden, zodat de werkcyclus of de onderhoudsinstructies op ieder gewenst moment kunne worden geraadpleegd. Mocht de handleiding verloren gaan of beschadigd raken, dan dient men een nieuw exemplaar bij de fabrikant aan te vragen.
- De machine is ontworpen voor gebruik door één persoon, die altijd op het werkstation, vóór de bedienigshendel dient te blijven.
- Geen kledingstukken dragen die verstrikt kunnen raken (mouwen zonder manchetten, riemen, kettingen).
- Gebruiker dient tijdens de bediening van de machine oorbeschermers en een veiligheidsbril te dragen.
- De machine niet onbeheerd achterlaten met draaiende motor.
- De machine vrijhouden van zwervende delen (gereedschap, andere voorwerpen) die de machine of de gebruiker schade kunnen berokkenen.
- Uitsluitend originele reserve onderdelen gebruiken.

### **Veiligheidsvoorschriften tijdens het gebruik**

- Voor aanvang van het werk controleren of er daadwerkelijk een kabel aanwezig is, zowel in de behuizing als in het apparaat zelf.
- Gezicht en armen op voldoende afstand van de machine houden.
- Controleren of er op het af te leggen traject zich geen stenen of andere harde stukken bevinden die afbreuk zouden kunnen doen aan de levensduur van de messen.
- Zorgen dat u tijdens het werk goed uw evenwicht behoudt.
- In geval van storing, ongewone trilling of een verdacht geluid, de motor van de machine interrafilo uitschakelen. De machine van de stroomvoorziening afkoppelen (bougie van de benzinemotor) en de oorzaak van het probleem opsporen.

## **7.2 SPECIFIEKE VEILIGHEIDSVOORSCHRIFTEN**

### **7.2.1 Uitvoering met benzinemotor**

- In geval van storing, en in ieder geval vóór het uitvoeren van enige afstelling, onderhoud of reiniging (bijv. het verwijderen van vuil enz. van de messen) de motor uitschakelen en de bougie loskoppelen.
- Vóór het gebruik van de machine de voorschriften zowel in deze, als in de bijgevoegde handleiding van de benzinemotor aandachtig doornemen.
- De machine nooit in gesloten ruimtes gebruiken, zoals bijv. in broeikassen (ook niet met deuren en ramen open) in verband met mogelijke vergiftiging door de uitlaatgassen van de motor.
- Tijdens de brandstofvoorziening zijn roken en het gebruik van open vuur verboden.
- De brandstoftank alleen vullen in open ruimtes en met stilstaande motor; de benzine is hoog ontvlambaar en onder speciale omstandigheden explosief. De brandstof uitsluitend in de daarvoor bestemde opslagvaten bewaren.
- Geen voorwerpen op de motor leggen; er zou brandgevaar kunnen ontstaan.
- Nooit de dop van de benzine tank openen of benzine toevoegen bij draaiende of warme motor.
- Mocht er benzine zijn vrijgekomen; nooit direct de motor laten draaien.
- De uitlaat wordt zeer warm tijdens gebruik en blijft een zekere tijd warm, ook nadat de motor is uitgeschakeld. De uitlaat niet aanraken. Afstand bewaren.

## 8. STARTEN

**Opgelet!** Voordat u de motor/machine start, moet u controleren of de Autocable machine op een stabiele ondergrond staat en of er zich geen personen of dieren in de werkzone bevinden.

- Lees de handleiding van de fabrikant van de machine zorgvuldig.
- Controleer of er olie en brandstof in de tank zitten. Vul bij indien nodig.
- Stel de hoogte van de wielen ten opzichte van de grond in met de stelhendel.
- Controleren of de hendel voor de diepteregeling van de messen in de ruststand staat.
- Houd de veiligheidshendel (Fig. 8c) en neem de startknop (fig. 8a/8b) vast en trek aan de riem zonder veel kracht uit te oefenen totdat u weerstand voelt als gevolg van compressie. Laat de knop los en geef een stevige ruk om de motor te starten en vasthouden van de bedieningshendel. Door de veiligheidshendel los te laten zal de motor tot stilstand komen.
- Voordat u aan het werk gaat, moet u de motor ongeveer een minuut laten draaien. Verhoog vervolgens het toerental tot het maximum met de versnellingshendel en u kunt aan het werk (met een normaal toerental, Deze vervolgens inknippen en de startknop omdraaien.

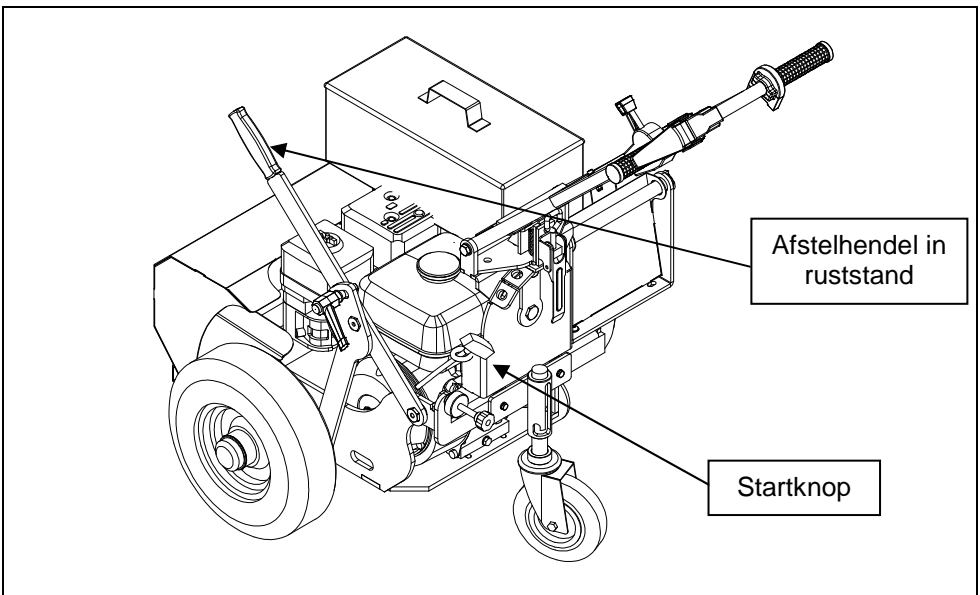

Fig. 8a



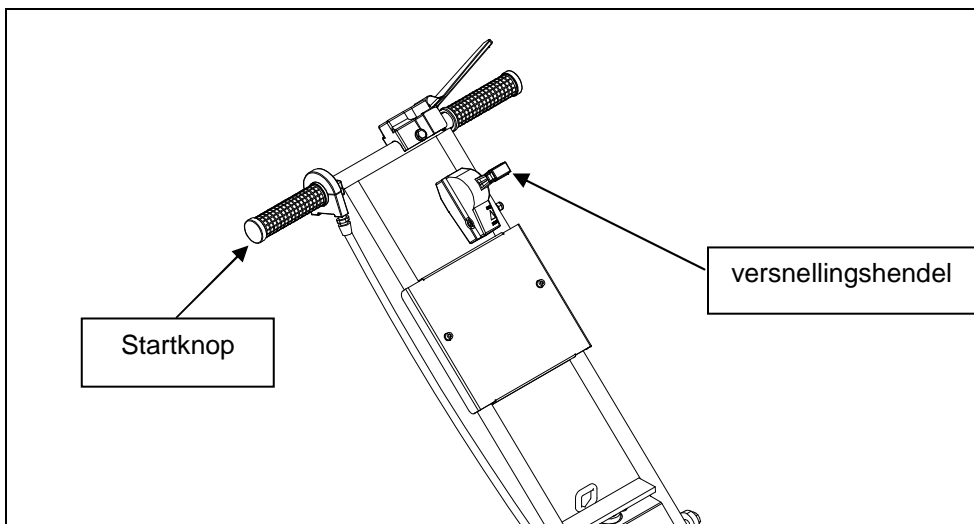

Fig. 8b

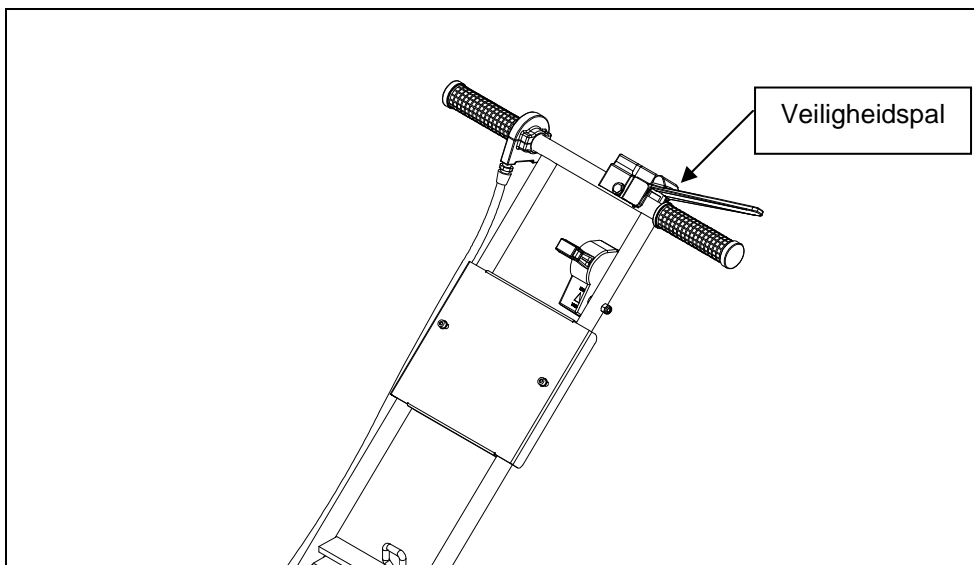

Fig. 8c

**BELANGRIJK!**

Om de motor tot stilstand te brengen, ook in noodgevallen de veiligheidspal loslaten.

## 8.1 Gebruik van de machine

- De machine is ontworpen om op 3 tot 5 cm diepte in de ondergrond te werken: u kunt de diepte afstellen door middel van de daarvoor bedoelde hendel.
- Stel de diepte van de messen is met de hiervoor voorziene hendel.
- De stand van de hendel bepalen door de bevestigingsschroef (en hiermee tevens de diepte) af te stellen. Wij raden u deze handeling ten zeerste aan om het ingraven van de kabels te optimaliseren en te versnellen.
- De peilstok afstellen op de gewenste onderlinge afstand tussen de kabels. (zie paragraaf 8.1.1).

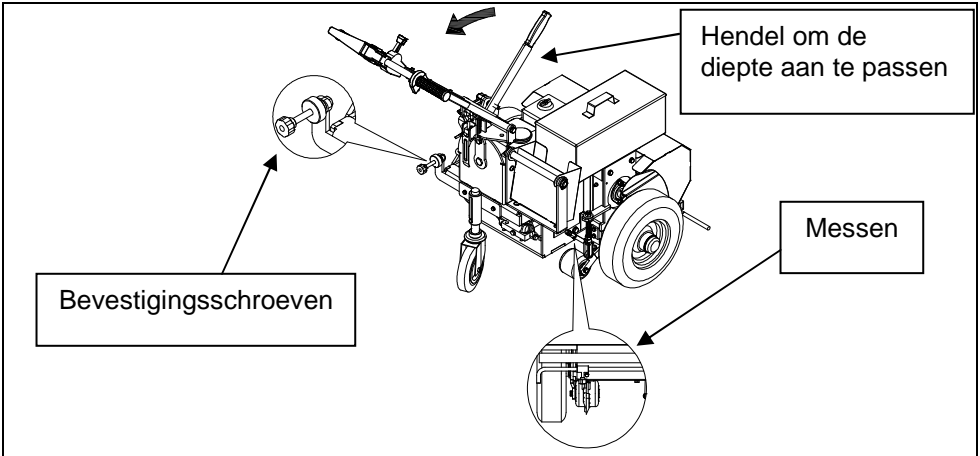

Fig. 9a



Bild 9b

### **BELANGRIJK!**

**Om beschadiging aan de messen of aan de overbrenging te voorkomen is het essentieel om een hellingshoek van 10° niet te overschrijden.**

### 8.1.1 Afstellen van de peilstok

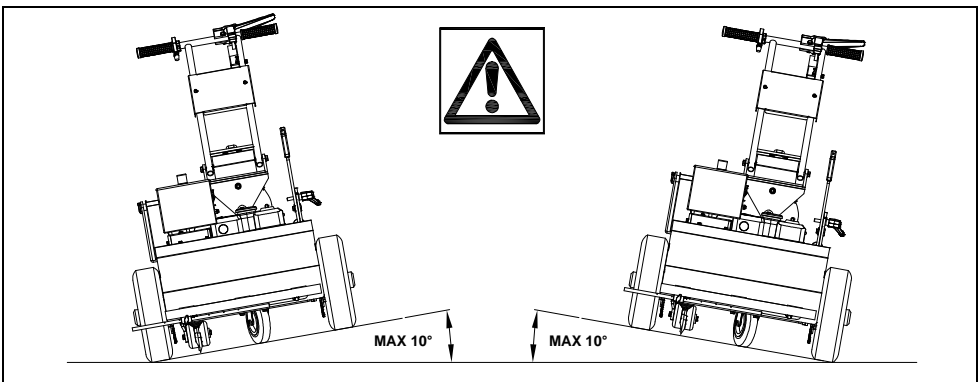
- De vleugelmoer op de peilstok losdraaien.
- De peilstok naar behoefte tot de gewenste stand uittrekken.
- De peilstok weer vastzetten door de vleugelmoer weer vast te draaien.

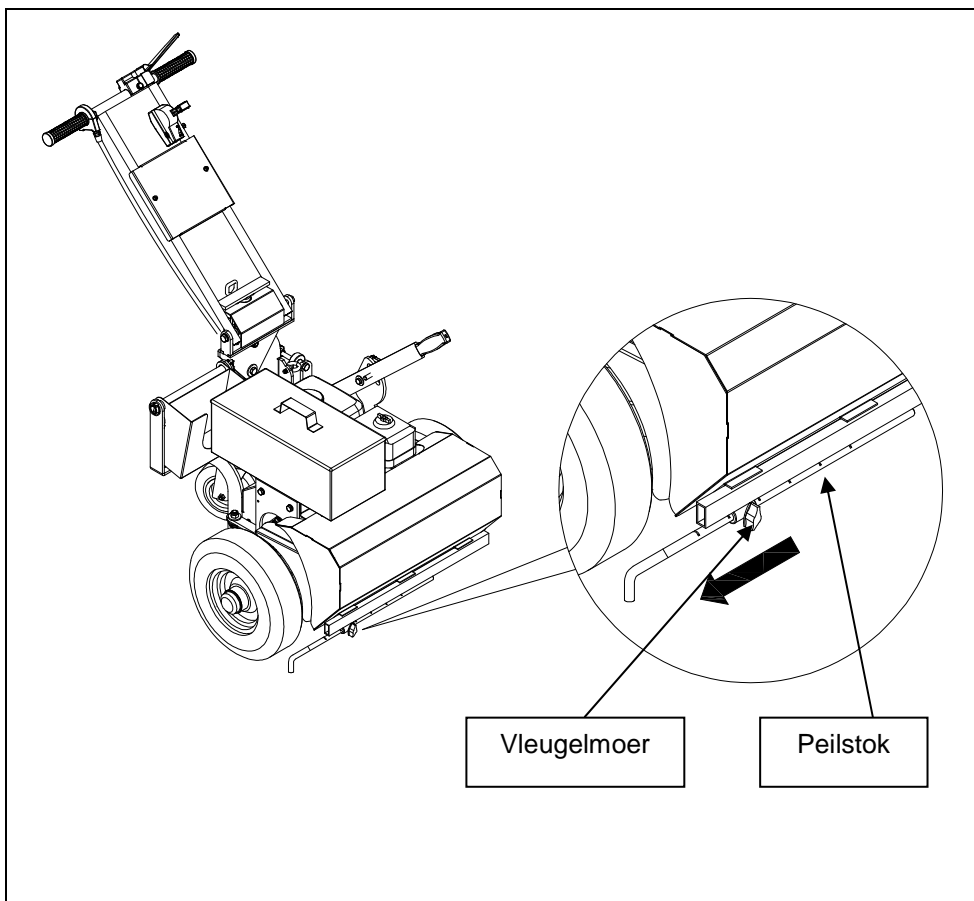

Fig. 10

### 8.1.2 Werkwijze

- De handel van de machine vastpakken en de startknop activeren, terwijl u de gewenste snelheid aanhoudt.

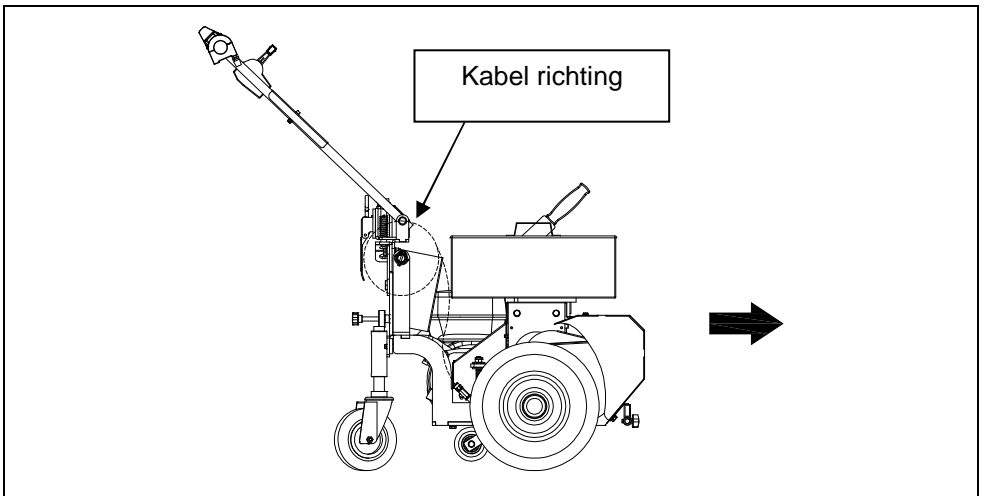

Fig. 11

- Voor het gebruik in nabijheid van bomen en heggen of in grensgebieden, kan de bedieningshendel in schuine stand te brengen door deze in verticale stand te draaien en vervolgens naar links te bewegen. Om de hendel in de gewenste stand te blokkeren, de bedieningshendel terug naar het werkstation bewegen.

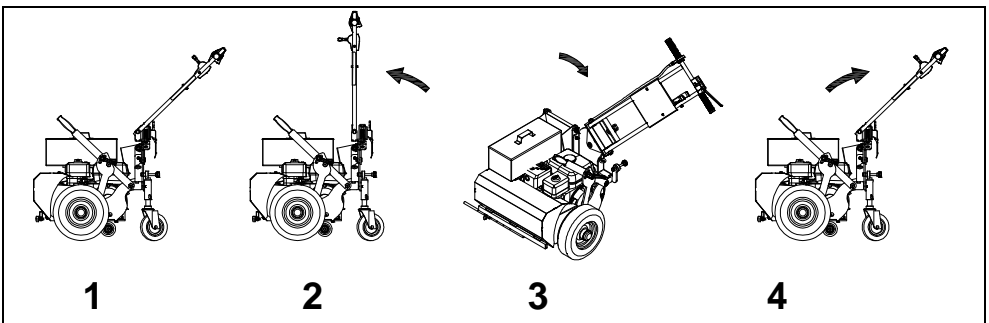

Fig. 12

### **BELANGRIJK!**

Om te voorkomen dat de messen of de transmissie beschadigd worden, moet u de machine gebruiken op ondergrond en in tuinen die vrij zijn van stenen.

## 9. ONDERHOUD

**Opgelet!** Voordat u overgaat tot onderhoudswerken moet u de motor uitzetten en altijd controleren of de machine niet aanstaat en of de messen nog draaien. Aangepaste handschoenen zijn verplicht voor alle onderhoudswerken.

### 9.1 Mes vervangen

- Draai de schroef los en verwijder het mes.
- Vervang het mes.
- Bevestig de schroef en draai.

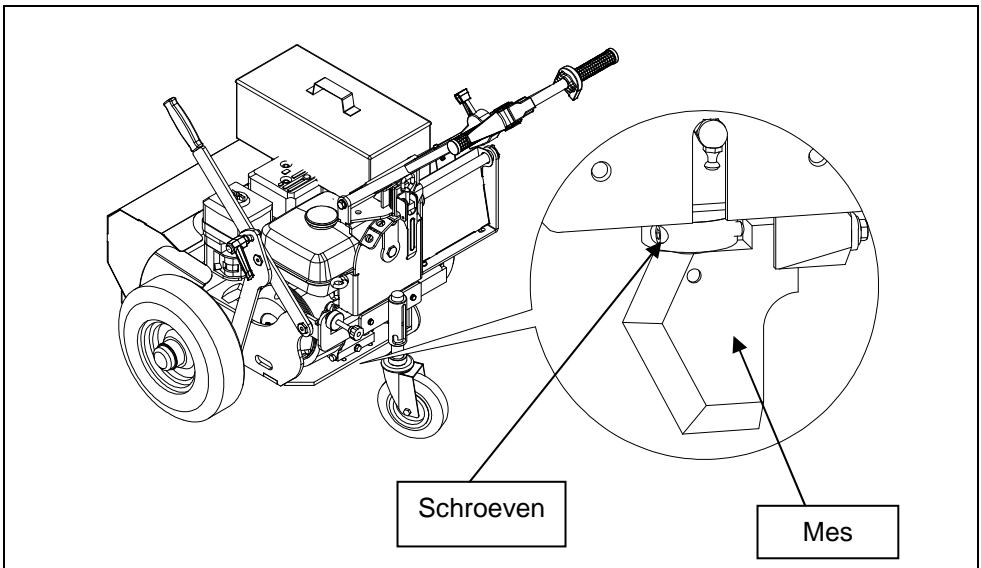

Fig. 13

## 9.2 Spanning op de aandrijfkettingen

- De voorste ophanging verwijderen
- De zeskantige Excenter aandraaien tot de gewenste spanning op de ketting bereikt is.
- De ophanging opnieuw monteren.

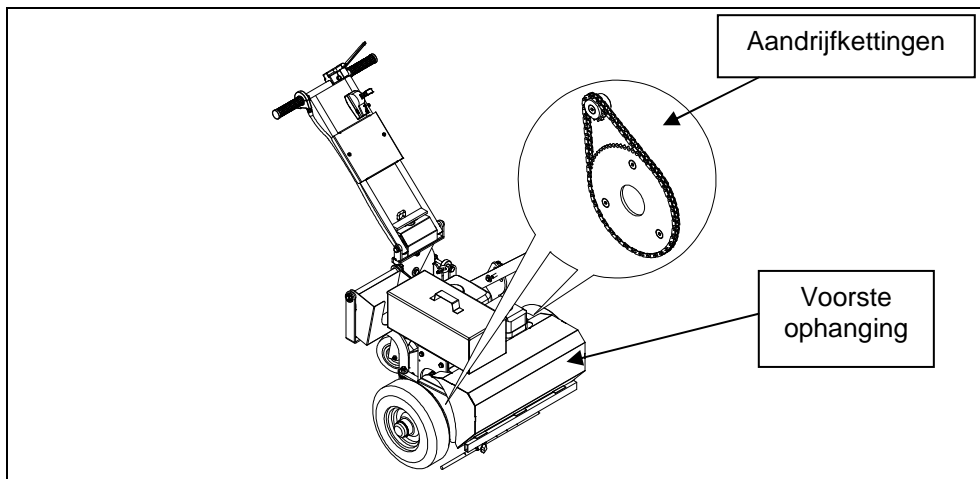

Fig. 14

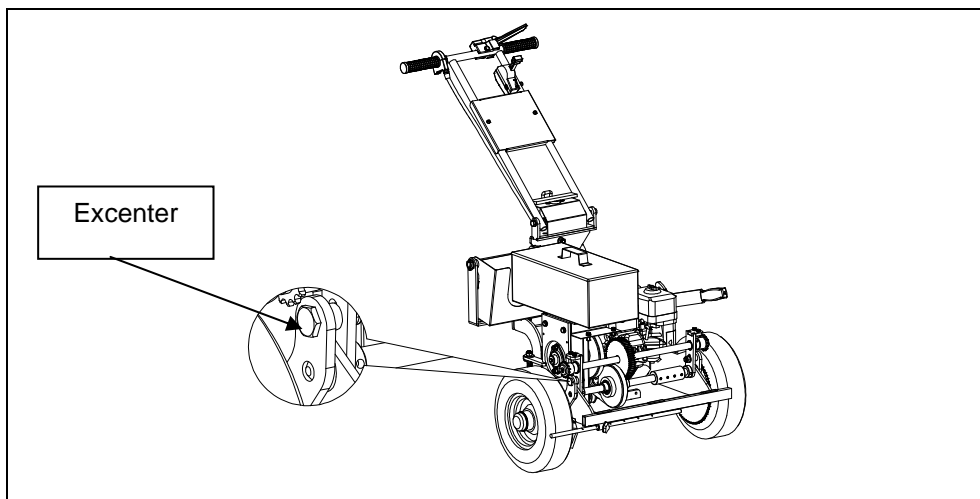

Fig. 15

### 9.3 Spanning op de aandrijfriemen

- De voorste ophanging verwijderen.
- De schroeven waarmee de motor aan de fundatie is bevestigd losdraaien en de motor naar voren trekken totdat de aandrijfriem onder de gewenste spanning staat.
- De bevestigingsschroeven van de motor weer tegen de fundatie draaien en de ophanging opnieuw monteren.

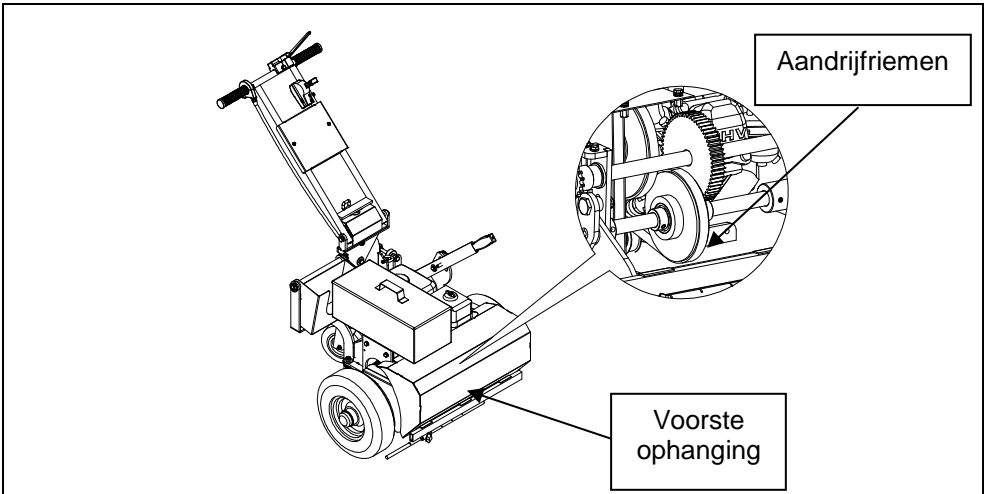

Fig. 16

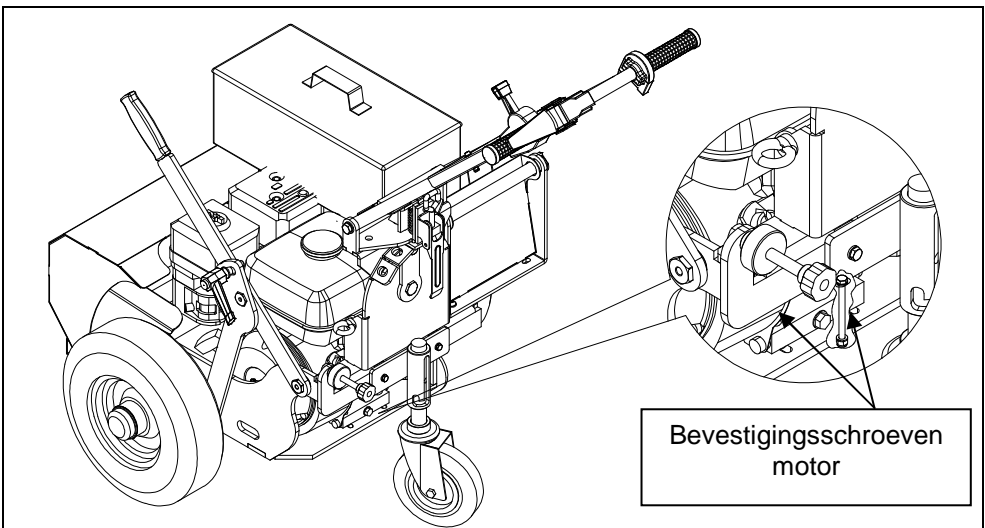

Fig. 17

## 9.4 Routineonderhoud

	Begin van het seizoen	Voor elke job	Eind van het seizoen
Motoroliepeil controleren	Zie onderhouds-boekje	Zie onderhouds-boekje	Zie onderhouds-boekje
Schroeven, behuizing, magazijn enz. controleren	◆	◆	
Controleren op slijtage aan de messen	◆	◆	
De slijtage van en de spanning op de aandrijfriemen controleren	◆	◆	
De slijtage van en de spanning op de aandrijfkettingen controleren	◆	◆	
De machine reinigen			◆
De transmissie smeren met Texaco metaalvet AC of Gelijkwaardig (fig. 18)	◆		◆

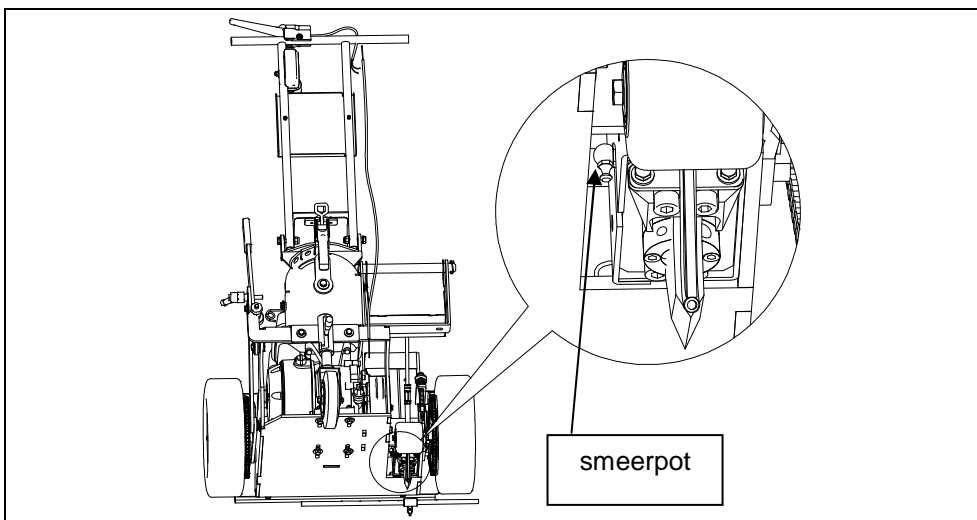

Fig. 18



## 10. PROBLEEMOPLOSSING

<b>Probleem</b>	<b>Oplossing</b>
Abnormaal geluid	Controleer de transmissiegroep en de messen. Reinig en smeer de transmissiegroep van de machine.
De machine start niet	Controleer de transmissiegroep en de messen. Controleer de staat van de machine/motor (raadpleeg de meegeleverde handleiding).
Moeilijke start of vermogensverlies	Controleer de staat van de machine/motor (raadpleeg de meegeleverde handleiding).
Het toerental van de machine zakt en de machine werkt onregelmatig	Controleer de transmissiegroep en de messen. Controleer de staat van de machine/motor (raadpleeg de meegeleverde handleiding).
Buitensporige trillingen	Controleer de transmissiegroep en de messen.

## **11. GARANTIE**

1. De fabrikant garandeert bij deze zijn Autocable machines tegen breuk veroorzaakt door defecte materialen of fabricagefouten.
2. Deze garantie is geldig voor de eerste eigenaar en dat gedurende 12 maanden vanaf de datum van aankoop en/of levering.
3. De fabrikant heeft het recht om de Autocable machine en eventuele onderdelen ervan waarvoor een garantieaanvraag is gedaan, te controleren om de geldigheid van de klacht te bepalen.
4. Deze garantie voorziet in de gratis vervanging van onderdelen die defect blijken te zijn als gevolg van defect materiaal of fabricagefouten gedurende de garantieperiode.
5. Deze garantie voorziet niet in de terugbetaling van werkuren, consumptiegoederen of transportkosten voor reparaties onder garantie.

### **DEZE GARANTIE GELDT NIET IN DE VOLGENDE GEVALLEN**

1. De fabrikant kan op geen enkele manier aansprakelijk worden gesteld voor algemene schade, inclusief schade of letsel, verlies als gevolg van stilstandtijd, verlies van inkomsten of enige morele of commerciële schade.
2. Alle klachten over motoren gemonteerd op Autocable machines zullen worden verwerkt door de betreffende dienst na verkoop van de fabrikant.
3. Deze garantie dekt geen schade veroorzaakt door verkeerd gebruik, misbruik, onvoldoende onderhoud, ongeval of schade veroorzaakt tijdens het transport van de machine.
4. Onderdelen die onderhevig zijn aan slijtage, zoals messen enz. vallen niet onder deze garantie.
5. Alle kosten voor het inwerkingstellen van de machine zullen worden aangerekend aan de verdeler.
6. Deze garantie geldt niet als reparaties, onderhoudswerken of wijzigingen zijn uitgevoerd door een niet-bevoegde persoon of nieterkende verdeler.
7. De eigenaar is verantwoordelijk voor routineonderhoud en -afstelling; deze vallen dan ook niet onder de garantie.
8. Het gebruik of het monteren van niet-originele onderdelen en hulpstukken zal deze garantie onmiddellijk doen vervallen.

### **PROCEDURE VOOR HET INDIENEN VAN EEN KLACHT ONDER DEZE GARANTIE**

Als de Autocable machine defect blijkt te zijn als gevolg van materiaaldefecten of fabricagefouten moet u een schriftelijke klacht indienen bij de fabrikant en als volgt te werk gaan:

1. De machine moet worden teruggestuurd naar de verkoper of de Erkende importeur.
2. U moet de correct ingevulde garantie of - als die niet beschikbaar is - de rekening voorleggen.
3. De klacht zal worden ingevuld door de verdeler, die deze zal doorsturen naar de fabrikant.
4. Alleen de fabrikant heeft het recht om te beslissen of de klacht al dan niet wordt aanvaard.



**[www.autocable.be](http://www.autocable.be)**

Rev.1-2015